



독후 활동지

한빛에듀

모험 가득한 책 속 세계로 독자를 초대하는 참여형 그림책
가도 가도 즐거운 13가지 길을 따라 손가락 소풍을 떠나요!



손가락 소풍

마쓰자키 시오리 지음 | 전해원 옮김 | 14,000원 | 32페이지 | 양장

《손가락 소풍》은 아이 스스로 손가락을 움직이며
책 속 모험에 빠져들게 이끄는 독자 참여형 그림책입니다.
모험에 앞서 준비할 건 단 하나, 가위 모양을 한 뒤 거꾸로 뒤집은 손가락뿐이에요.
빨강과 파랑 고깔을 쓴 두 요정과 함께
책장 위를 아장아장 걷고, 폴짝폴짝 달리고, 캄캄한 굴을 지나,
비눗방울을 타고 올라가면 어느새 구름 위에 도착!
과연 손가락 소풍의 마지막 코스에는 어떤 일이 기다리고 있을까요?

대상 학년

4세~6세

키워드

#소근육발달 #손가락놀이 #상상력
#놀이그림책 #참여형그림책

교과 과정



1학년 2학기 통합 - 하루. 특별한 하루
1학년 2학기 통합 - 상상. 그림책에서 만나는 상상
2학년 2학기 통합 - 계절. 사계절 친구들

부릉부릉 손가락 친구 만들기

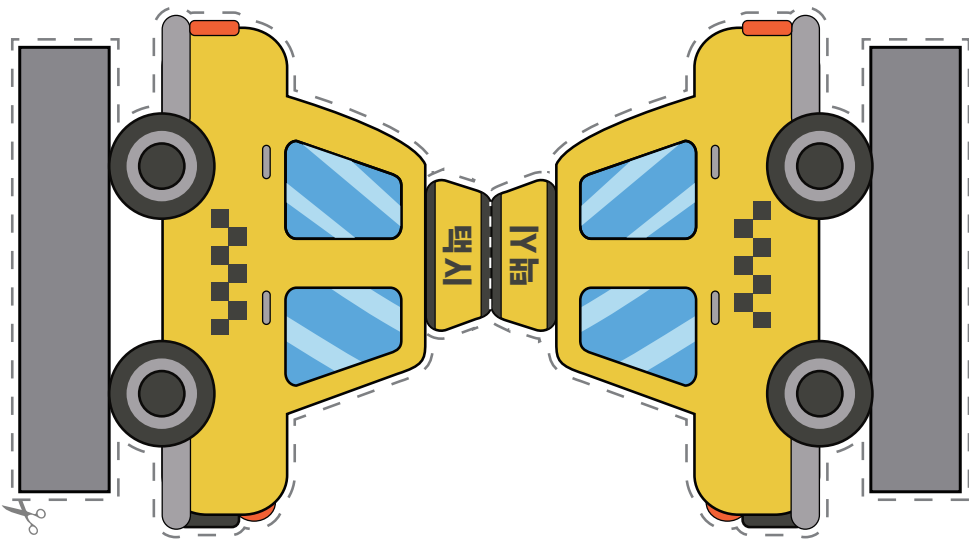
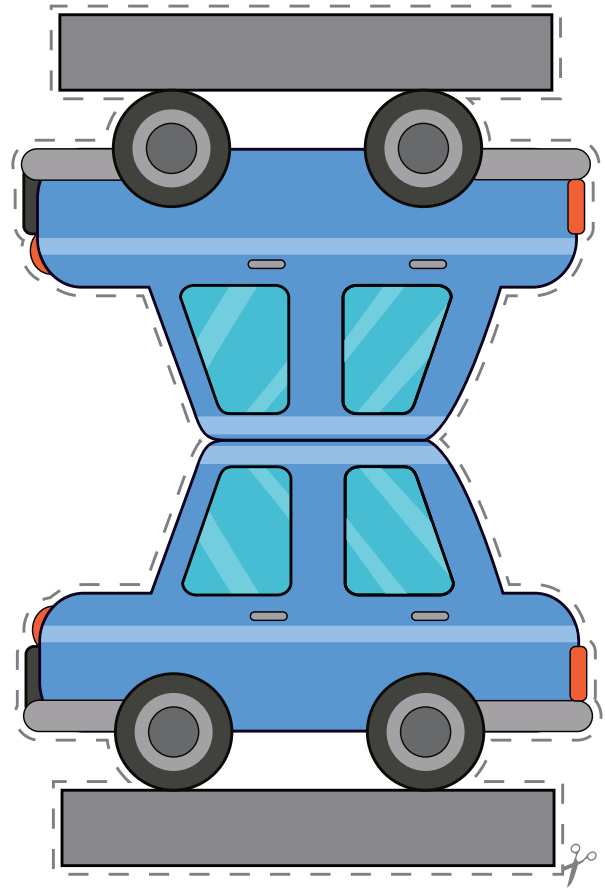
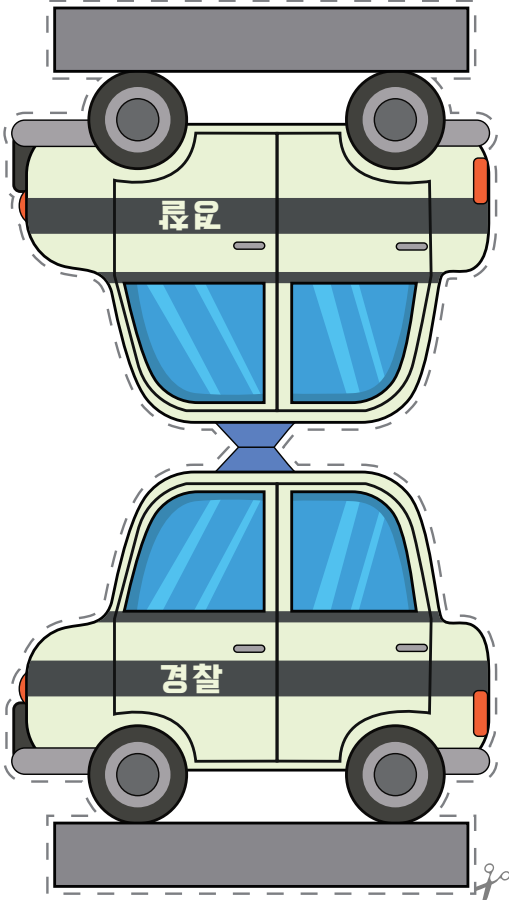
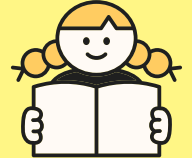
가위와 풀로 종이 자동차를 만들어 함께 소풍을 떠나요.



만드는 법

- ① - - - - 점선을 따라 가위로 오려요.
- ②  자동차 꼭대기의 선을 따라 반으로 접어요.
- ③  회색 받침대 부분은 바깥으로 접어요.
- ④ 그림이 없는 면끼리 풀칠해서 붙여요. (받침대 부분은 풀칠하지 않아요.)

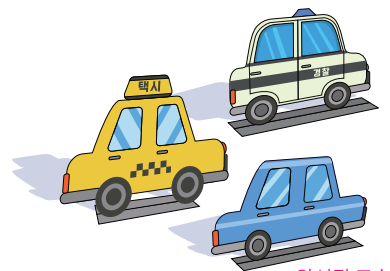

완성된 모습

특별한 날을 위한 손가락 친구

가위와 풀로 크리스마스와 할러윈에 어울리는 종이 인형을 만들어 보세요.

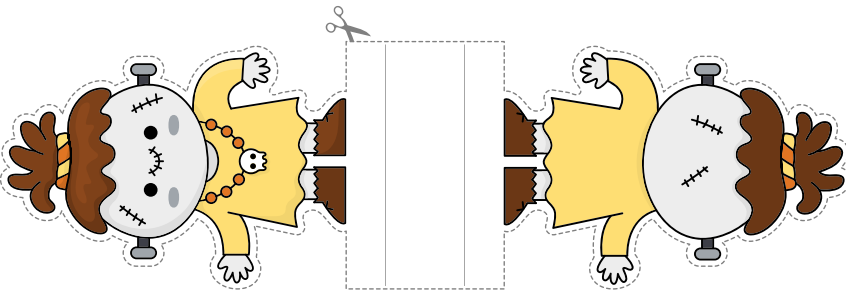
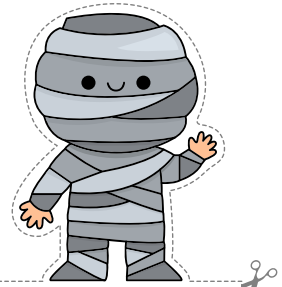
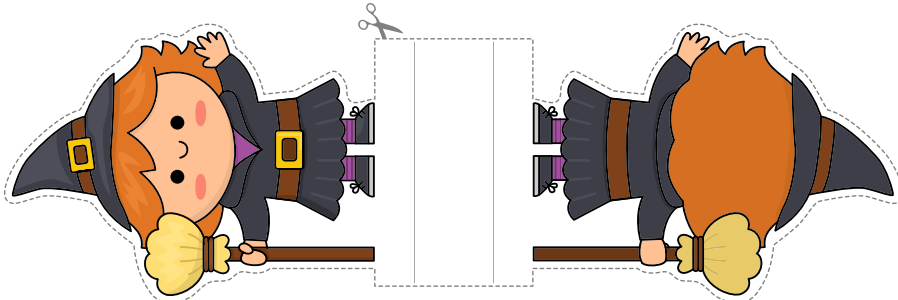
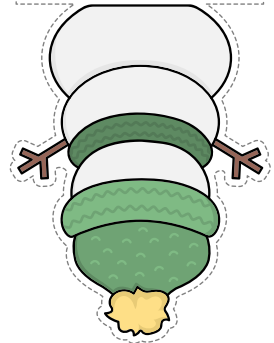
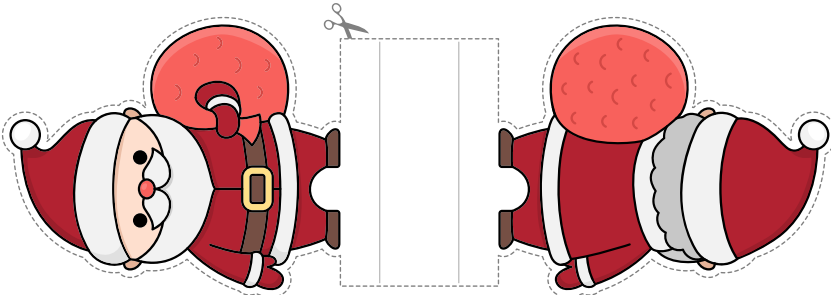
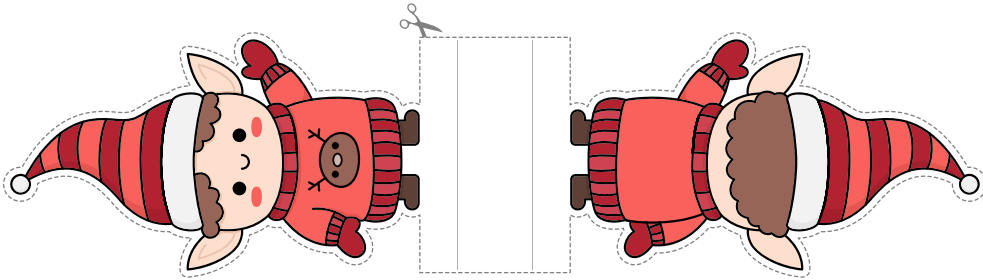
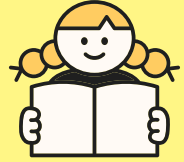

만드는 법

① 점선을 따라 가위로 오려요.

② _____ 실선으로 표시된 받침대가 바닥을 향하게 두고 왼쪽 그림처럼 접어요.



③ 그림이 없는 안쪽 면끼리 풀칠해서 붙이면 완성!

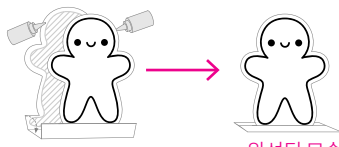

완성된 모습

나만의 소풍 도시락을 준비해요

먹고 싶은 음식을 가위로 오려서 도시락에 붙여 보세요.

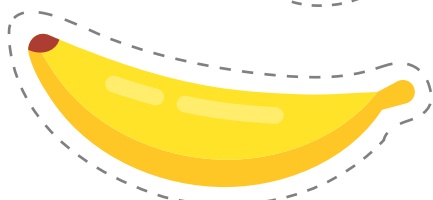
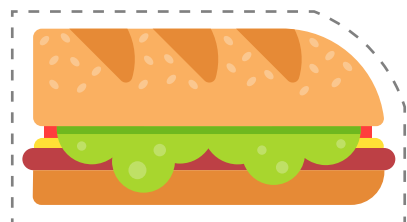
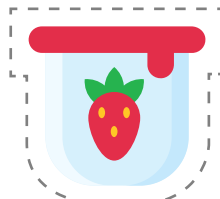
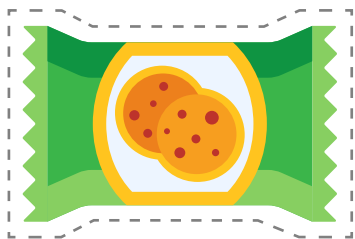
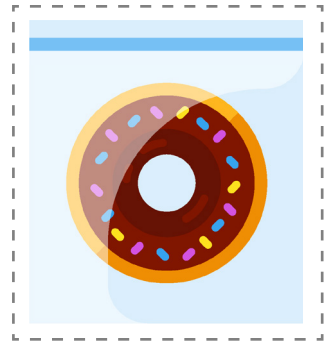
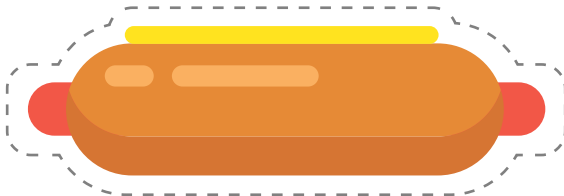
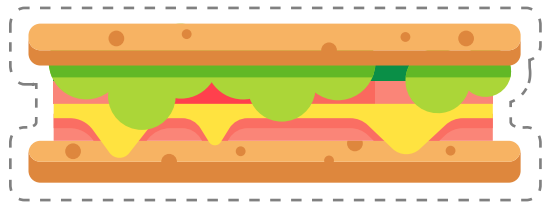
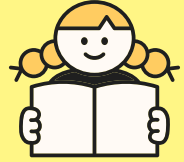

사라진 색깔을 찾아 주세요

무지개의 색깔이 사라진 자리에 어울리는 색깔을 채워요.

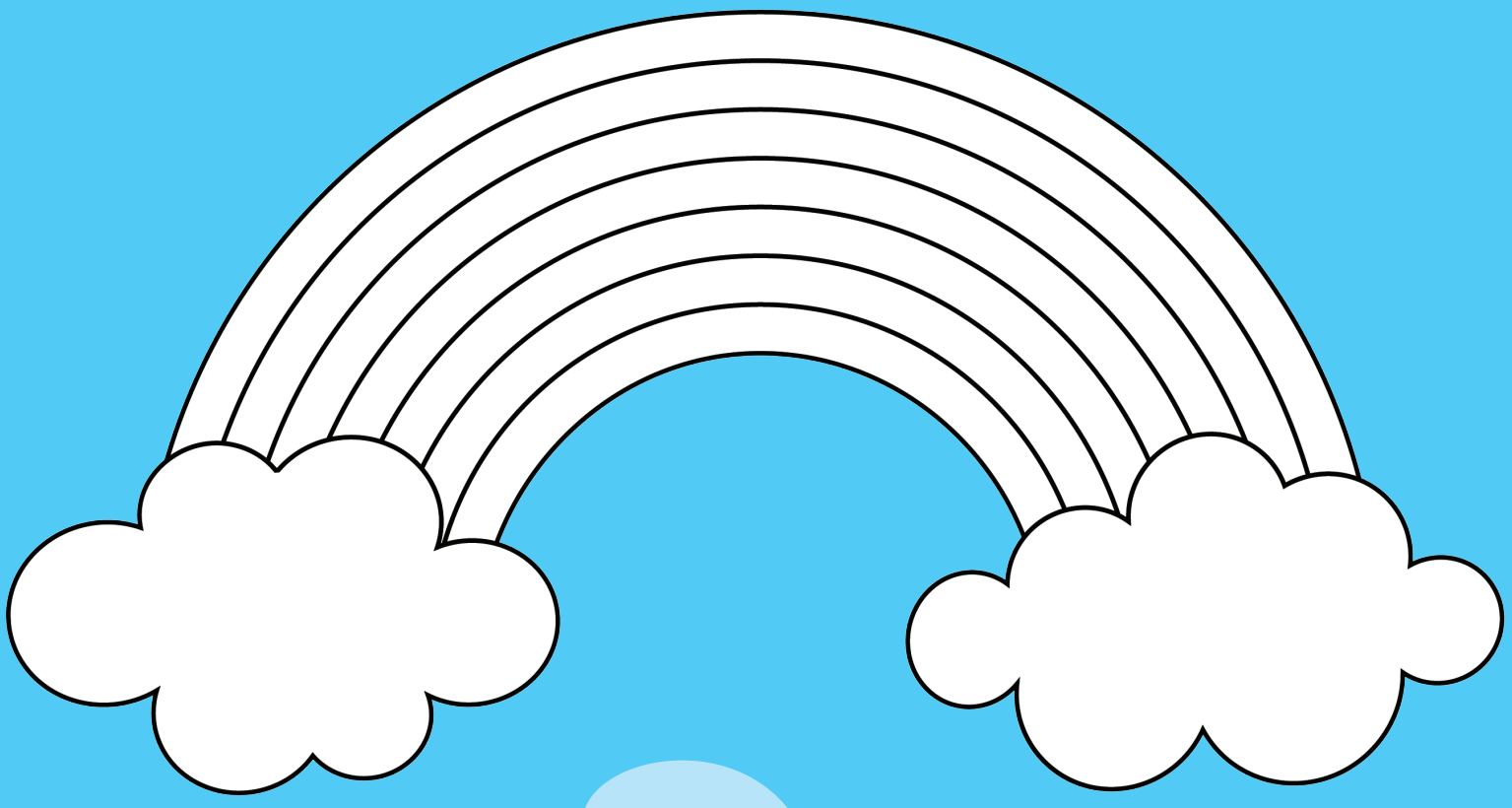
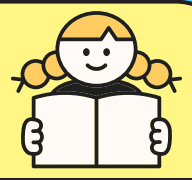

색깔 채우는 법

방법①

손가락 끝에 물감이나 스탬프 잉크를 묻힌 뒤, 종이에 콕콕 찍어 색칠해요.



방법②

색연필이나 크레용으로 채워도 돼요.



방법③

원하는 색깔의 종이를 작게 찢어서 풀로 붙여도 좋아요.

